

PUNTI DI SOLLEVAMENTO

DA IMBULLONARE TIPO TAPGC gr. 8

LIFTING POINTS
TAPGC gr. 8 TYPE

CARATTERISTICHE SPECIFICATION

- Ring can be oriented to 120°;
- Grade 8 version;
- Safety factor 4;
- Tested for 20.000 stress cycles with 50% overload, according to EN 1677;
- According to the Machinery Directive 2006/42/EC;
- Operating temperature: $-20^{\circ}\text{C} \div 100^{\circ}\text{C}$.
- Epoxy painted.

The TAPGC attachment points must be placed on adequate size surfaces, without defects, to ensure the movement of the load without deformation. We recommend the following minimum lengths of thread depending on the type of material:

Steel: 1 x thread diameter;
Cast Iron: 1,25 x thread diameter;
Aluminium Alloys: 2 x thread diameter;
Light metals with low resistance: 2,5 x thread diameter.

In the case of blind threaded holes, the total length of the thread must be at least 1,1 times the length of the screwed thread.

The thread of the mounting hole should be perpendicular to the base of the eyebolt. The attachment points must be screwed manually, through the use of a torque wrench, up to fully adhere to the surface of the load and observing the tightening torques indicated in the instructions for use.

- Anello orientabile a 120°;
- Versione grado 8;
- Coefficiente di sicurezza 4;
- Dimensionati per 20.000 cicli di lavoro con 50% di sovraccarico, in accordo a EN 1677;
- Conformi alla Direttiva Macchine 2006/42/CE;
- Temperatura di impiego: $-20^{\circ}\text{C} \div 100^{\circ}\text{C}$.
- Verniciatura epossidica.

I punti di ancoraggio TAPGC devono essere posizionati su superfici di dimensioni adeguate, prive di difetti, per garantire la movimentazione del carico senza deformazioni.

Raccomandiamo le seguenti lunghezze minime di filettatura in funzione del tipo di materiale:

Acciaio: 1 x diametro filetto;
Ghisa: 1,25 x diametro filetto;
Alluminio: 2 x diametro filetto;
Metalli leggeri a bassa resistenza: 2,5 x diametro filetto.

In caso di fori filettati ciechi, la lunghezza totale del filetto deve essere almeno 1,1 volte la lunghezza del filetto avvitato.

La filettatura del foro di fissaggio deve essere perpendicolare alla base del golfare.

I punti di ancoraggio devono essere avvitati manualmente, mediante l'utilizzo di una chiave dinamometrica, fino ad aderire completamente alla superficie del carico da sollevare e rispettando le coppie di serraggio indicate nelle istruzioni d'uso.

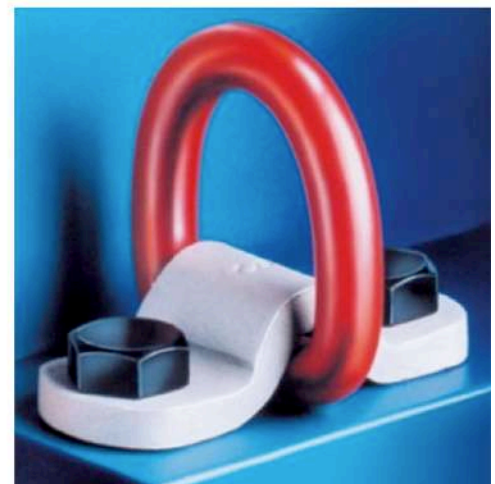
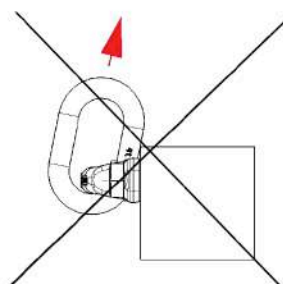
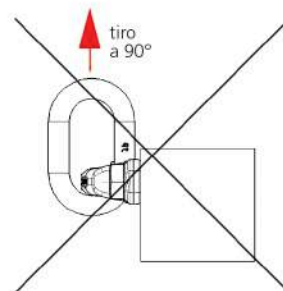
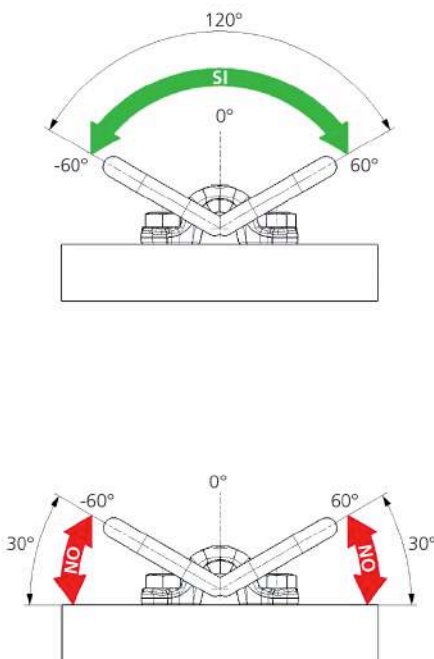

PUNTI DI SOLLEVAMENTO

DA IMBULLONARE TIPO TAPGC gr. 8

LIFTING POINTS
TAPGC gr. 8 TYPE

Tipo di attacco Kind of attachment											
Numero di golfari Number of pieces		1	1	2	2	2	2	2	3 o 4	3 o 4	3 o 4
Angolo Angle		0°	90°	0°	90°	0°-45°	45°-60°	Asimmetrico Unsymmetrical	0°-45°	45°-60°	Asimmetrico Unsymmetrical
Tipo Type	Misura Size	Portata WLL t	Portata WLL t	Portata WLL t	Portata WLL t	Portata WLL t	Portata WLL t	Portata WLL t	Portata WLL t	Portata WLL t	Portata WLL t
TAPGC 3	M20	4,75	NO	9,3	NO	4,25	3,15	3,15	6,3	4,75	3,15
TAPGC 5	M24	8	NO	16	NO	7,1	5,3	5,3	11,2	8	5,3
TAPGC 8	M27	12	NO	24	NO	11,2	8	8	16	12	8

- I punti di sollevamento sono contrassegnati con la capacità di carico ammissibile per la modalità di applicazione più sfavorevole, consentendo una maggiore capacità di carico in caso di carichi verticali.
- The lifting points are marked with the admissible load capacity for the most unfavourable application mode, allowing for an increased load capacity in case of vertical loads.

Tipo Type	Misura Size	Dimensioni Dimensions								 Max CH mm	Coppia serraggio Tightening torque Max Nm	Peso Weight Kg
		MxL	A mm	B mm	C mm	ØD mm	E mm	F mm	G mm			
TAPGC 3	M20 x 33	90	130	50	21,5	12	34	53	56	30	210	1,5
TAPGC 5	M24 x 40	110	160	60	25,5	15	42	63	67	36	290	2,6
TAPGC 8	M27 x 45	130	190	70	28,5	20	55	68	80	41	550	4,6

- I bulloni sono compresi nella fornitura. In caso di sostituzione, utilizzare esclusivamente bulloni di classe 10.9.
- Bolts are included in the supply. In case of replacing, only 10.9 class bolts must be used.

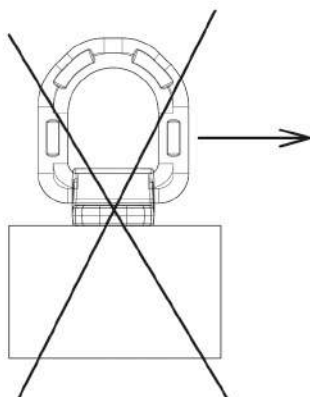
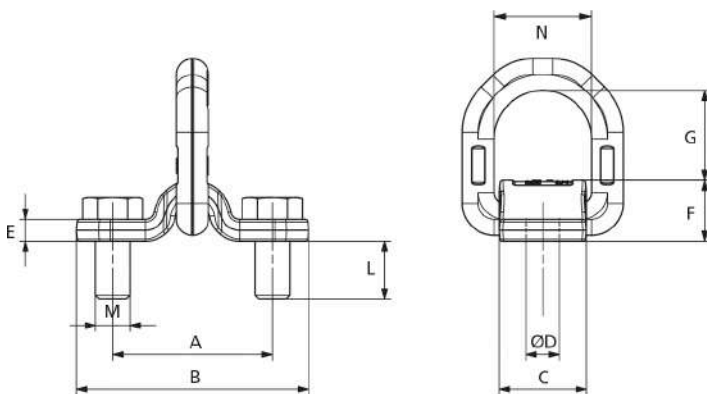

PUNTI DI SOLLEVAMENTO

DA IMBULLONARE TIPO TPBX gr. 10

LIFTING POINTS
TPBX gr. 10 TYPE

CARATTERISTICHE SPECIFICATION

- Working load from 4 to 30 t;
- Ring can be oriented to 120°;
- Grade 10 version;
- Safety factor 4 in all loading directions;
- Tested for 20.000 stress cycles at full load, according to EN 1677;
- Screw, bracket and ring tested at 100% magnaflux;
- According to the Machine Directive 2006/42/EC;
- Epoxy painted;

The TPBX attachment points must be placed on adequate size surfaces, without defects, to ensure the movement of the load without deformation. We recommend the following minimum lengths of thread depending on the type of material:

Steel: 1 x thread diameter;
Cast Iron: 1,25 x thread diameter;
Aluminium Alloys: 2 x thread diameter;
Light metals with low resistance: 2,5 x thread diameter.

In the case of blind threaded holes, the total length of the thread must be at least 1,1 times the length of the screwed thread.

The thread of the mounting hole should be perpendicular to the base of the eyebolt.

The attachment points must be screwed manually, through the use of a torque wrench, up to fully adhere to the surface of the load and observing the tightening torques indicated in the instructions for use.

- Portate da 4 a 30 ton;
- Anello orientabile a 120°;
- Versione grado 10;
- Coefficiente di sicurezza 4 in tutte le direzioni di carico;
- Dimensionati per 20.000 cicli di lavoro a pieno carico, in accordo a EN 1677;
- Vite, staffa e anello testati 100% magnaflux;
- Conformi alla Direttiva Macchine 2006/42/CE;
- Verniciatura epossidica;

I punti di ancoraggio TPBX devono essere posizionati su superfici di dimensioni adeguate, prive di difetti, per garantire la movimentazione del carico senza deformazioni.

Raccomandiamo le seguenti lunghezze minime di filettatura in funzione del tipo di materiale:

Acciaio: 1 x diametro filetto;
Ghisa: 1,25 x diametro filetto;
Alluminio: 2 x diametro filetto;
Metalli leggeri a bassa resistenza: 2,5 x diametro filetto.

In caso di fori filettati ciechi, la lunghezza totale del filetto deve essere almeno 1,1 volte la lunghezza del filetto avvitato.

La filettatura del foro di fissaggio deve essere perpendicolare alla base del golfare.

I punti di ancoraggio devono essere avvitati manualmente, mediante l'utilizzo di una chiave dinamometrica, fino ad aderire completamente alla superficie del carico da sollevare e rispettando le coppie di serraggio indicate nelle istruzioni d'uso.

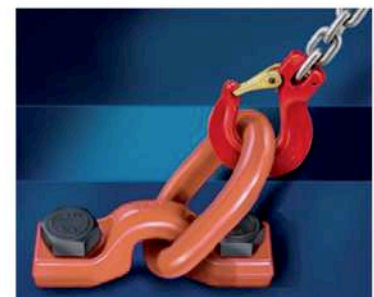
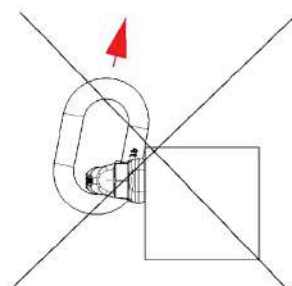
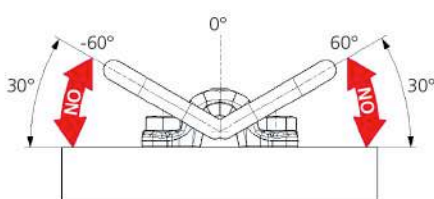
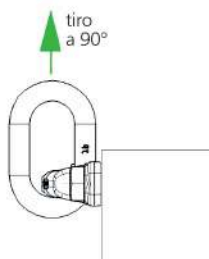
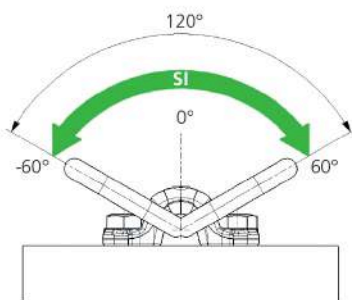

PUNTI DI SOLLEVAMENTO

DA IMBULLONARE TIPO TPBX gr. 10

LIFTING POINTS
TPBX gr. 10 TYPE

Tipo di attacco Kind of attachment											
Numero di golfari Number of pieces		1	1	2	2	2	2	2	3 o 4	3 o 4	3 o 4
Angolo Angle		0°	90°	0°	90°	0°-45°	45°-60°	Asimmetrico Unsymmetrical	0°-45°	45°-60°	Asimmetrico Unsymmetrical
Tipo Type	Misura Size	Portata WLL t	Portata WLL t	Portata WLL t	Portata WLL t	Portata WLL t	Portata WLL t	Portata WLL t	Portata WLL t	Portata WLL t	Portata WLL t
TPBX 4	M 20	4	4	8	8	5,6	4	4	8,4	6	4
TPBX 7	M 24	6,7	6,7	13,4	13,4	9,5	6,7	6,7	14	10	6,7
TPBX 10	M 30	10	10	20	20	14	10	10	21	15	10
TPBX 16	M 36	16	16	32	32	22,4	16	16	33,6	24	16
TPBX 20	M 42	20	20	40	40	28	20	20	42	30	20
TPBX 25	M 45	25	25	50	50	35	25	25	52,5	37,5	25
TPBX 30	M 48	30	30	60	60	42	30	30	63	45	30

Tipo Type	Misura Size	Dimensioni Dimensions									Coppia serraggio Tightening torque		Peso Weight
		M x L	A mm	B mm	C mm	ød mm	øD mm	E mm	F mm	G mm			
TPBX 4	M 20 x 35	100	138	39	18	21,5	15	52	61	40	250	30	1,2
TPBX 7	M 24 x 41	120	165,5	48	22	25,5	19	63	87	50	400	36	2,5
TPBX 10	M 30 x 45	160	216	62	26	31,5	25	78	106	65	500	46	7,1
TPBX 16	M 36 x 61	177	250	69	32	37	29	90	112	70	800	27*	7,5
TPBX 20	M 42 x 67	200	290	90	40	43,5	43	116	140	100	1300	32*	9,30
TPBX 25	M 45 x 67	200	290	90	40	48	43	116	140	100	1630	36*	10,20
TPBX 30	M 48 x 77	200	290	90	40	51	43	116	140	100	1980	36*	10,20

- I bulloni di classe 10.9 sono compresi nella fornitura.
- In caso di sostituzione utilizzare esclusivamente bulloni e dadi con filettatura metrica, di classe 10.9.
- Class 10.9 bolts are included in the supply.
- In case of replacing use only bolts and nuts with metric thread, class 10.9 minimum.

* Cava esagonale
* Hexagonal hole

